

Korkut Mutaf arşivi; Foça açıklarında yelkenlide, 2007.



GÜNER MUTAF
1947 - 13 Şubat 2014, Ankara

ACI KAYBIMIZ*

Orta Doğu Teknik Üniversitesi, Endüstri Ürünleri Tasarımı Bölümünün iki kurucusundan biri olan Güner Mutaf, 13 Şubat 2014 tarihinde aramızdan ayrıldı. Cenazesi 15 Şubat 2014'te öğrencileri, meslektaşları, arkadaşları ve ailesi tarafından Ankara Karşıyaka mezarlığına defnedildi. Güner Hocamızın bölümümüze katkıları unutulamaz.

Güner Mutaf, 24 Haziran 1947'de Ankara'da doğdu. Lise yıllarını İzmir'de geçirdi. 1964 yılında İzmir Koleji'ni bitirdi. 1970 yılında ODTÜ Mimarlık Fakültesi Şehir ve Bölge Planlama Bölümünden mezun oldu. 1973 yılında Mimarlık Ana Bilim Dalından yüksek lisans derecesini aldı. Öğrencilik yıllarında Amerikalı tasarımcı David K. Munro'nun Mimarlık Bölümünde açtığı seçmeli endüstriyel tasarım derslerini aldı; ameliyat yatağı tasarladığı yüksek lisans tezini Munro'nun danışmanlığında gerçekleştirdi.

Yüksek lisansını tamamladıktan sonra Mimarlık Bölümünde araştırma görevlisi olarak göreve başladı. 1976'da öğretim görevlisi oldu; Temel Tasarım derslerine, Endüstriyel Tasarım seçmeli dersine ve yaz stajlarına katkıda bulundu. 1974'ten itibaren Mehmet Asatekin ile birlikte Endüstri Ürünleri Tasarımı Bölümünün kuruluş çalışmalarını yürüttü. 1976-78 yılları arasında Danimarka'da Royal Danish Academy of Fine Arts'da Erik Herlov ile çalıştı; ODTÜ Endüstri Ürünleri Tasarımı Bölümü için hazırlık çalışmalarını gerçekleştirdi. 1979'da Endüstri Ürünleri Tasarımı lisans programının açılmasıyla birlikte bu bölüme geçti. 1985 yılı Nisan ayına kadar çok çeşitli dersler verdi. 1985-1994 yılları arasında ODTÜ'deki tam zamanlı görevine ara verip profesyonel çalışmalarına odaklandı. ODTÜ Endüstri Ürünleri Tasarımı

Bölümü'nden emekli olduğu 2007 yılı Mayıs ayına kadar tasarım stüdyoları, stajlar ve mekanizma dersleri başta olmak üzere eğitime önemli katkılarda bulundu.

Pratikte bağımlı hiç koparmayan bir eğitimci olan Güner Mutaf, gençlik yıllarında kendi dalgıç ekipmanını geliştirdi; müzik aletleri tasarladı; daha sonra kendi katamaranını yaptı. Teknik ekipman, kent mobilyası, aydınlatma, kurumsal ve özel iç mekan tasarımları gibi konularda birçok tasarım ve uygulama projesi gerçekleştirdi. Gama Elektronik, Koleksiyon Mobilya, Dokap gibi firmalar için tasarım yaptı; yurtiçinde ve yurtdışında Hilton, Çırağan, Swiss Hotel gibi birçok kurum için iç mekan uygulamaları gerçekleştirdi.

Bir eğitimci olarak öğrencilerine çevrelerini bir tasarımcı gözüyle çözümlemelerini aşılaman, tasarımda kimsenin farketmediği detaylara dikkat çeken, çözümsüz gibi görünen sorunların pratik çözüm yollarını ustalıklı gösteren Güner Mutaf, üretkenliği, üstün yetenekleri ve zekasına karşın mütevazı kişiliğiyle tanınırdı. Olağanüstü mizah yeteneği ve hoşgörüsü ile öğrencilerinin ve meslektaşlarının gönüllerinde taht kurmuştu. Güner Mutaf hocamızın ailesine yakınlarına, arkadaşlarına ve öğrencilerine başsağlığı diler acılarını yürekten paylaşıyoruz.

Güner Mutaf'ın çalışmalarından bazı örneklerle aşağıdaki bağlantılardan ulaşılabilir:

<http://vimeo.com/15702400>

http://issuu.com/gmt06/docs/sgp_2010_temmuz_rapor

http://issuu.com/gmt06/docs/gunes_ile_yasamay_i_ogrenmek

http://issuu.com/gmt06/docs/capa_gorselleri

http://issuu.com/gmt06/docs/cv_guner_mutaf_16.12.2012

* ODTÜ, Endüstri Ürünleri Tasarımı Bölümü.



OUR SAD LOSS*

Güner Mutaf, one of the two founders of the Department of Industrial Design at Middle East Technical University (METU), passed away on February 13, 2014. His funeral was held on February 15 in Ankara, in the presence of his loving family, colleagues, friends and students. His contribution to our workplace cannot be underestimated.

Güner Mutaf was born in Ankara on June 24, 1947. He spent his high school years in İzmir and graduated from İzmir Koleji in 1964. In 1970, he graduated from METU Department of City and Regional Planning. He completed his graduate studies in METU Department of Architecture in 1973. During his Bachelor's studies, he took the elective "Industrial Design" courses given by the American designer David K. Munro, who later supervised his Master's thesis project in which he designed an operation table for hospitals.

He started work as a Research Assistant after he completed his Master's studies. In 1976, he became an Instructor and made contributions to the Faculty of

Architecture's Basic Design courses, Industrial Design elective course and summer practices. Commencing in 1974, together with Mehmet Asatekin, he carried out necessary studies for the foundation of METU Department of Industrial Design. Between 1976 and 1978, he worked with Erik Herlov at the Royal Danish Academy of Fine Arts in Denmark, making further preparations for the opening of METU Department of Industrial Design. With the commencement of the undergraduate programme in Industrial Design in 1979, he transferred his teaching to this new programme and offered a variety of courses up until April 1985. Between 1985 and 1994 he gave a break to his full-time academic career to focus on professional design practice. His retirement from METU came in 2007, crowning a significant contribution both to the development of our Department and to the education of our students, especially through studio courses, summer practices and Mechanism courses.

As an academician who never lost his interest to the practical aspects of design, he developed his own diving equipment, designed musical instruments and made his own catamaran. He worked on design commissions in various fields including technical equipment, street furniture,

lighting, and corporate and private interior designs. He designed for firms including Gama Elektronik, Koleksiyon Mobilya, Dokap and was involved in the design of interiors for many corporations including Hilton, Çırağan and Swiss Hotel, both within Turkey and internationally.

Güner Mutaf, an educator who always encouraged his students to analyze the world with the eyes of a designer, and who attracted their attention to design details that no-one else was able to detect, showed practical solutions to problems that on first inspection seemed impossible to deal with. Despite his considerable talents, creativity and intelligence, his character was both modest and humble. He gained the love of his students and colleagues with his endless tolerance and unique sense of humor. We offer our most sincere respect and condolences to family, relatives, friends and students following the loss of our dear founding member Güner Mutaf.

Some examples from Güner Mutaf's work can be found through the following links:

<http://vimeo.com/15702400>

http://issuu.com/gmt06/docs/sgp_2010_temmuz_rapor

http://issuu.com/gmt06/docs/gunes_ile_yasamayi_ogrenmek

http://issuu.com/gmt06/docs/capa_gorselleri

http://issuu.com/gmt06/docs/cv_guner_mutaf_16.12.2012

GÜNER MUTAF

ALİ CENGİZKAN**

Güner Mutaf, 1973 yılında ODTÜ Mimarlık Bölümü'nün birinci sınıfında mimarlık eğitimine başladığımda, tasarım dersinde hocam oldu: Bilge, ağabeyce ve aydınlık... Onunla sonraki yıllardaki dostluğumuzda, çoğunlukla ketumdu: Az konuşan, ironik, keskin zeka ve derin kavrayışlı... Diyalogunu, diyelim ki 10 gün sonra bir kez daha karşılaştığınızda, aynı noktadan, bıraktığı ya da kestiği noktadan devam ettiren/ettirebilen... Güven veren... İnsandı...

Işıklar içinde yatsın.

*METU, Department of Industrial Design.

** Prof. Dr., ODTÜ Mimarlık Fakültesi Dekanı.



* Yrd. Doç. Dr.; ODTÜ, Endüstri Ürünleri Tasarımı Bölümü.

** Prof. Dr., California Polytechnic Institute emekli öğretim üyesi, ODTÜ Mimarlık Bölümü eski öğretim üyesi.

*** Doç. Dr., ODTÜ, Şehir ve Bölge Planlama Bölümü, ODTÜ MFD Derleyeni.

OLUMSUZLAMALARLA ZAMAN KAYBETMEZDİ

FATMA KORKUT*

Tanıdığım en mütevazı, en yapmacıksız insandı; herkesle ve her şeyle barışıklı. Tartıştığına, sınırlendiğine, kaba bir söz kullandığına tanık olmadım. Gösterişle ilgilenmezdi; giyimiyle, kuşamıyla, davranışlarıyla, sözleriyle, herşeyiyle doğaldı, samimiydi. Ekmeğini üreterek ve öğreterek kazandı; birçok zorlu projeyi gönüllü yaptı. Sevdiği işlerle haşır neşir olduğunda yüzde yüz kendisi olurdu; eylem insanıydı; olumsuzlamalarla zaman kaybetmezdi; yapmak, denemek, inşa etmek vardı mizacında. Öğrencilerine de öyle yaklaşırdı; kimseyi yargılamazdı; bildiği her şeyi her zaman herkesle paylaşmaya hazırdı. Kaptandı; denize ve teknelere tutkunduydu. Çok zeki ydi; güçlü mizah duygusu, iç dünyasının zenginliğini ele verirdi. Birlikte çalıştığı herkesi kardeşi bilen, öyle hissettiren bir insandı. Bizlerde böyle güzel bir iz bıraktı işte. Sadece hocamızı değil çok özel bir insanı yitirdik. Ona veda etmek çok zor...

BANA KOSKOCA BİR KONUYU, ENDÜSTRİ TASARIMINI TANITTI

SERİM DENEL**

...Uzun yıllar boyunca her öğrencimden mutlaka bir şeyler öğrendim. Güner ise bana koskoca bir konuyu, endüstri tasarımını yakından tanıttı. Büyük bir titizlikle üzerinde çalıştığı tezinden başlayarak, sonraki yıllarda Çeşme dostluğumuza kadar, Güner'in ve Mutaf ailesinin yeri yaşamımızdan kopmadı.

...Güner, mutlaka onu tanıyanlara çok şeyler katmıştır, ama ülkemizde endüstri tasarımının tanınması ve yerleşmesi onunla başlamıştır...

BİR BİLGE KİŞİYDİ...

H. ÇAĞATAY KESKİNOK***

Akademik dünya esas bilginin üretildiği mutfağın değerini ne zaman anlayacak bilemiyorum. Uzunca bir süredir bilginin üretiminden çok bilginin sunumu ve pazarlanması meşgul ediyor akademik gündemleri. Oysa bir alanın bilgisi o alanın uygulamasında yani mutfağında üretiliyor.

Güner Mutaf hoca, üniversitede önemli bir çalışma alanının, endüstriyel tasarım alanının, yani sanatla bilimin ortak alanının kurucusudur. Yaratıcı gücünü uygulamadan ve deneyimlerden alıyor. Unutmayalım ki, bilginin üretildiği bu dünya ile ilişkisini koparan akademik dünya safasatlarla boğuşmak zorundadır.

O endüstriyel tasarımın mutfağını inşa etmiştir. En zor işi üstlenmiştir. Alçak gönüllü kişiliği ile büyük bir değerdir. Onu ayrıntılarla uğraşan biri olarak nitelemek haksızlık olacaktır. Temel bir düşünceyi sessizce yaşama uygulayan ve yüceleştiren, bir bilge kişiydi.

Bütün yaşamında ördüğü ana düşünce, akademik ortamın, kendini gözden geçirmesi ve yön vermesinde örnek alması gereken düşüncedir.



Canan Ünlü arşivi; 4. sınıf jürisi sırasında, 2008.



KENDİNE HAS SÖYLEMİYLE HEPİMİZİN AKILLARINI ZORLAYAN SEVGİLİ GÜNER MUTAF HOCA...

GÜLAY HASDOĞAN*

Endüstri Ürünleri Tasarımı Bölümünün iki kurucusundan biri, ...dünyaya bir tasarımcı gözüyle bakmamızı sağlayan, olağanüstü mizah anlayışına sahip, tasarımda hiç kimsenin göremediği detayları farkedene ve bizim de farketmemizi sağlayan, kendine has söylemiyle hepimizin akıllarını zorlayan sevgili Güner Mutaf Hoca...

Kendisini kan tuttuğu halde yüksek lisans tezinde ameliyat yatağı tasarlama, hatta bu amaçla yaptığı kullanıcı araştırmasında ameliyat izleme azmini göstermiş kişidir.

TÜRKİYE'DEKİ TASARIMIN KURUCULARINDAN, GERÇEK GİZLİ KAHRAMANLARINDANDI...

TEVFİK BALCIOĞLU**

Bazı sözcükler nadiren değerlendirilir, karşılığı bulunmaz diye düşünür insan ve çekinir kullanmaya. Güner Hocam için hiç sakınmadığım bir sözcük var elimde; sıradanlaşmamış, yıpranmamış, kullanılmamış bir sözcük: Mükemmel. O mükemmeldi. İnsan olarak, öğretmen

olarak, dost olarak, arkadaş olarak, tasarımcı olarak, hangi işe el atmış ise onda. O mükemmeldi. Türkiye'deki tasarımın kurucularından, gerçek gizli kahramanlarındandı...

ÖĞRENCİLERİNE MESLEK AŞKI AŞILAYAN KOCA YÜREKLİ MESLEKTAŞIMIZ...

ÖZGÜR UŞAKLIGİL***

Bana mesleğimi sevdiren, zeka ve yeteneğine hayran bıraktıran biriydi. Öğrencilerine meslek aşkı aşıl原因an koca yürekli meslektaşımız...

DEĞERİ İLE TERS ORANTILI MÜTEVAZİLİĞİYLE, TANIDIĞIM NADİR İNSANLARDANDI...

ECE YALIM***

Öğrencisi olmadım. Yıllar sonra jürilerde yan yana oturma şansım olduğunda, bir öğrenci gibi kelime kaçırmadan, hayranlıkla her yorumunu dinledim. Mesleğine, meslektaşına, yaş farkı gözetmeksizin tüm öğrencilere, tanıdığı, tanımadığı tüm çevresine inanılmaz bir saygı ile yaklaşan, değeri ile ters orantılı mütevazılığıyla, tanıdığım nadir insanlardandı... Uslubu ve duruşu ile örnek alınması gereken bir insandı...

* Prof. Dr., ODTÜ, Endüstri Ürünleri Tasarımı Bölüm Başkanı.

** Prof. Dr., Yaşar Üniversitesi, Mimarlık Bölümü.

*** ODTÜ Endüstri Ürünleri Tasarımı Bölümü mezunu.

* ODTÜ Endüstri Ürünleri Tasarımı Bölümü mezunu.

** ODTÜ Endüstri Ürünleri Tasarımı Bölümü emekli öğretim görevlisi.

HER ŞEYİ SORABİLECEĞİNİZ, YANIT ALABİLECEĞİNİZ, İYİLİĞİ YÜZÜNE YANSIYAN GÜZEL BİR İNSANDI

ÇAĞRI ŞAHİN*

Mesleğe gönül vermiş, meslektaş olmaktan gurur duyacağınız bir insandı. Kişiliği yanında, profesyonel olarak da çok iş yapan bir serbest tasarımcıydı. Çok kez tanık olduğum üzere, farklı bir iş, çözülmesi zor bir proje varsa akla ilk gelen isim Güner Hoca olurdu. Güler yüzü, samimiyeti ile her şeyi sorabileceğiniz, yanıt alabileceğiniz, iyiliği yüzüne yansıyan güzel bir insandı. Çözüm üretmekten heyecan

duyması size de yansır. Bu heyecanını yitirdiğini hiç görmedim...

İÇİNDE FIRTINALAR YAŞARKEN BİLE ETRAFINA HOŞGÖRÜ İLE DAVRANABİLEN, ÇOK YETENEKLİ, YAPICI BİR ZARİF İNSANDI

ALİ GÜNÖVEN**

1965 yılından beri tanıdığım Güner, duyarlı yapısı ile içinde fırtınalar yaşarken bile etrafına hoşgörü ile davranabilen, ince espiri anlayışı ile bir konuyu eleştirirken bile insanları rahatlatan, çok çalışkan, çok yetenekli, yapıcı bir zarif insandı.



Emin Mutaf (Güner Mutaf'ın babası) fotoğrafı, Şehir ve Bölge Planlama Bölümü Bodrum Yaz Stajı sırasında, 1968.

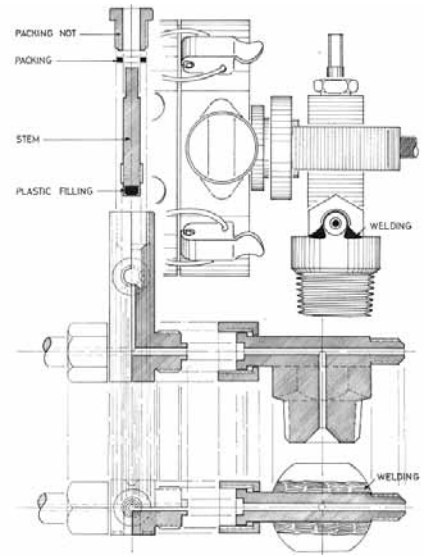
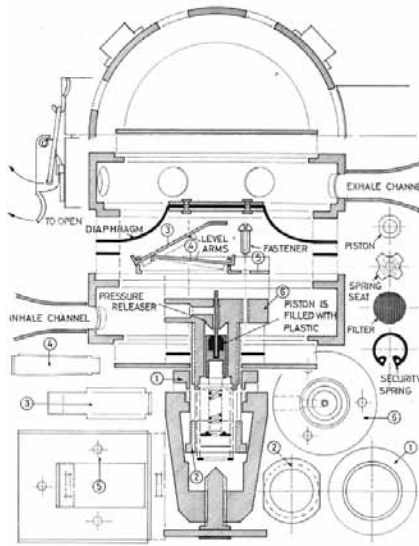

Güner Mutaf'ın ODTÜ Şehir ve Bölge Planlama Bölümü'nde lisans öğrencisi iken David Munro'dan aldığı seçmeli Endüstriyel Tasarım dersinde tasarladığı dalış tüpü ve donanımına ait çizimler, 1968, Korkut Mutaf arşivi

Güner Mutaf'ın dalgıç donanımındaki regülatör ve tüp ile su geçirmez fotoğraf haznesi kendi tasarımıdır. Güner Mutaf üniversite yıllarında dalışlarını kendi tasarladığı ve ürettiği dalgıç malzemeleriyle yapmıştır.

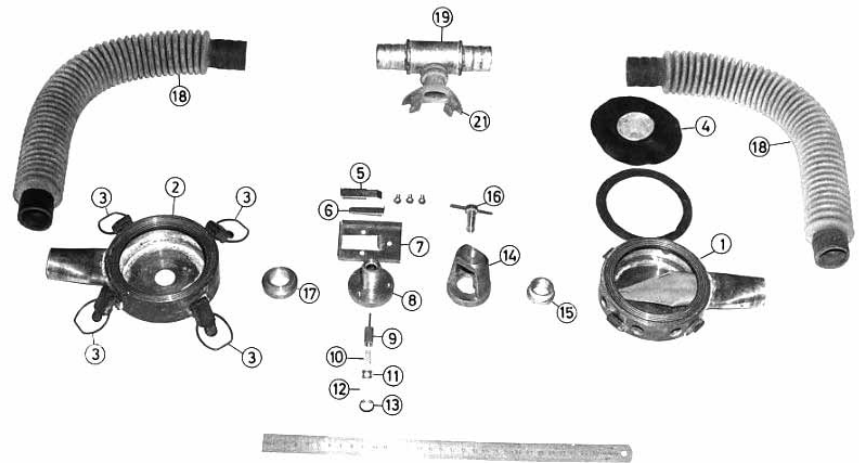

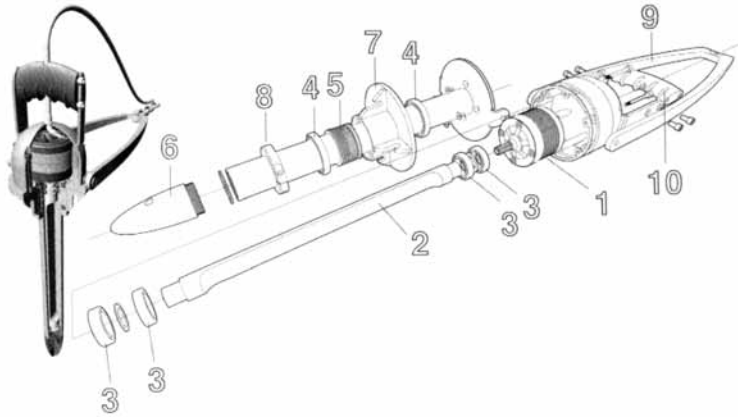

Design Turkey 2012 Kavramsal Tasarım Ödülü, Tekne Çapası / Design Turkey 2012 Conceptual Design Award, Boat Anchor.

TEORİK VE PRATİK TASARIMI BİRLEŞTİREN...

AHMET BÜLENT AY*

Teorik ve pratik tasarımı birleştiren ve ayağı yere sağlam basan tasarım anlayışının en iyi örneklerinden biriydi.

INSIGHTFUL AND DEMANDING, WHILST KIND AND HUMOUROUS

OWAIN PEDGLE**

In the few juries that I participated with Güner, it felt as though I was in the presence of a wise elder. Insightful and demanding, whilst kind and humourous. When a founding member of the Department passes, it causes a time of strong reflection on the privileges that we, the current Faculty, enjoy because of the tremendous work of our predecessors.

İLHAM VEREN BİR İNSANDI

MERVE BAYRAM*

Yeri doldurulamayacak bir eğitmen ve eşsiz zekasıyla ilham veren bir insandı...

A GREAT TEACHER, A WONDERFUL HUMAN BEING, AND AN INSPIRING PART OF MODERN DESIGN HISTORY IN TURKEY

ATEŞ GÜRŞİMŞEK*

Turkish Industrial Design profession and education lost one of its founding fathers... Güner Mutaf, the man who knew everything about everything... is no more. He was a great teacher, a wonderful human being, and an

inspiring part of modern design history in Turkey. He will be missed, by hundreds of students, colleagues and friends around the world. Farewell my dear...

EN CENTİLMEN EN YUMUŞAK KOCA ADAM...

ALİ ERTEN***

1981 başında ODTÜ Mimarlık Fakültesinde göreve başladığımda, özellikle iki "insan" görev arkadaşım oldu. Sanki iki melek. Yumuşak, saygılı ve insanda saygı uyandıran iki "insan" Mehmet Asatekin ve Güner Mutaf. Yaşamımda gördüğüm en centilmen, en yumuşak koca adam, Güner Mutaf...

DEV BİR İNSANDI

ÖZLEM ER****

Tasarım konusunda büyük heyecan duyan her anlamda DEV bir insandı...

DOLU VE ANLAŞILIR BİR YAŞAMDİ...

MÜCAHİT ERDEM*****

Tasarlamak, çizmek, yaratmak çok güzeldi... Zamanlılar, yaşandılar. Unutulduklar... Heyecandılar, inançlılar. Pırıltıydılar... Kibirdiler. Mantıklılar... Düşünceydiler... Sevgiydiler. Sevindirdiler. Mutlu ettiler... İki tarih arası bir boşluk... Göz açıp kapama süresi gibi zaman... Doldur doldurabilirsen... Anlat anlatabilirsen kendini... Hoşcakalın sevgili Güner Hocam... Dolu ve anlaşılır bir yaşamdı...

YARATMANIN, ÜRETMENİN NASIL BİR KEYİF OLDUĞUNU GÖSTEREN GÜZEL İNSANLAR...

ŞÜKRİYE GÖZÜBÜYÜK ÖZCAN*

1981 yılı, Bölüme giriş ve değerli hocalarımızla tanışma yılımız. ... Mehmet Asatekin'in, Ali Günöven'in, Hasan Saltık'ın ve sevgili Güner Mutaf'ın üzerimizde ayrı ayrı çok katkıları var. Dünyaya, çevremize bakışımızı değiştiren, kendi gücümüzün farkına varmamızı sağlayan, yaratmanın, üretmenin nasıl bir keyif olduğunu gösteren güzel insanlar...

* ODTÜ Endüstri Ürünleri Tasarımı Bölümü mezunu.

** Doç. Dr., ODTÜ, Endüstri Ürünleri Tasarımı Bölümü.

*** ODTÜ, Endüstri Ürünleri Tasarımı Bölümü eski öğretim görevlisi.

**** Prof. Dr., İTÜ Endüstri Ürünleri Tasarımı Bölümü.

***** ODTÜ Mimarlık Fakültesi Kırtasiyesi işletmecisi.